



Intelligent Thread Management

NEW

TMEZ-SC

Бути
вишивальним
фахівцем - легко!

ПЕРША У СВІТІ

Інноваційна вишивальна
машина з автоматичним
регулюванням натягу нитки



Fashioning your Future Tajima always leads. never follows

Принцип роботи



забезпечення оптимального регулювання натягу нитки

Без i-TM

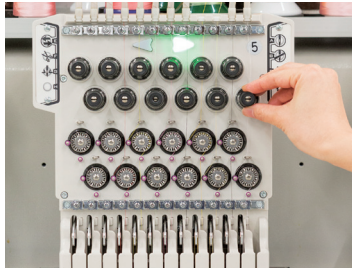

i-TM вирішує такі питання:

- ▼ погана якість вишивки через розкручування нитки
- ▼ потрібен досвід та навички оператора
- ▼ нестабільність кінцевого результату вишивки
- ▼ стягування тканини
- ▼ необхідність регулювання натягу після зміни нитки

i-TM



Не потребує регулювання!

Стабільне виробництво!

i-TM встановлено на панель натягів ниток замість звичних регуляторів

Кількість нитки, що подається, визначається відповідно до типу стібка

Строчка

Гладь

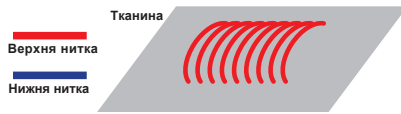

Сильніший натяг для строчки



Слабший натяг для гладі

Регулювання натягу можна здійснити за допомогою операційної панелі

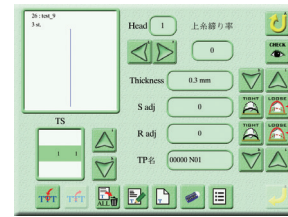

Налаштування натягу нитки можуть бути збережені разом із даними дизайну

Налаштування натягу "за замовчуванням" прораховані коректно. У разі потреби можна відрегулювати натяг нитки для зміни кінцевого вигляду вишивки.

Зменшення складок тканини

Стандартний натяг i-TM

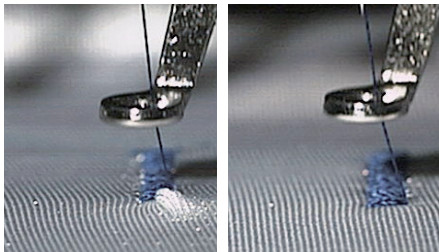

Складки можуть виникати залежно від тканини та умов вишивки.

Підвищення ефективності виробництва

i-TM



Завдяки тому, що правильне регулювання натягу нитки здійснюється автоматично під будь-який тип нитки, запустити серійне виробництво вишивки тепер можна набагато швидше.

DCP-л апка з електронним керуванням



Висоту лапки можна виставляти відповідно до товщини тканини за допомогою панелі керування. Тканина не "хляпає" навіть при вишивці на таких складних матеріалах як шкіра, товсті тканини, тканини, що тягнуться та ковдри.

Переглянути відео



Специфікація

| | |
|-----------------|---|
| Кількість голок | 15 |
| Заводські опції | Позиційний маркер, LED Лампа |
| Опції | Стенд, Бордюрна рама, Кепочні п'яльця |
| Швидкість | 1200 с тібків за хвилину |
| Живлення | Одна фаза 100-120 В, 200-240 В, 50 Гц/60 Гц |
| Споживання | 160 Вт |
| Вага | 95 кг |

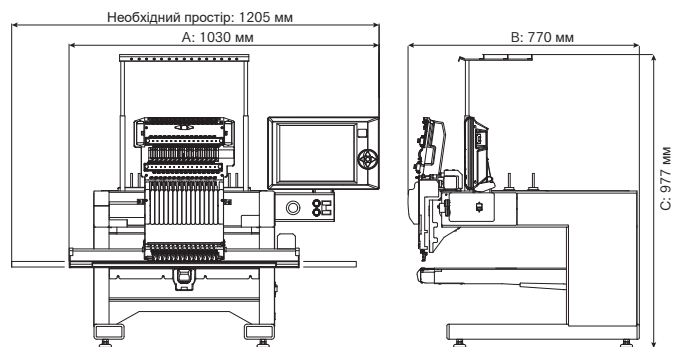

Seller

Tajima Industries Ltd.

19-22, Shirakabe 3-chome, Higashi-ku Nagoya 461-0011 JAPAN
TEL. +81-52-932-3444, 3445 FAX. +81-52-932-2457, 3449



<http://www.tajima.com>



<https://www.facebook.com/TajimaGroup>

Manufacturer

TISM Co.,Ltd.

* The actual embroidery area and embroidery speed may vary depending on the items being produced, the machine model, and the embroidering conditions.
* Caution: No registered trademark or product design contained in this catalog may be used without prior permission from the manufacturer.
* The specifications and designs of our products are subject to change without notice for performance improvement.